

# CARROCERÍA FURGÓN ISOTÉRMICA (SOBRE 6.000 kg DE CARGA)



mapar

**mapar**

SOCIEDAD METALMECANICA PARADA LOPEZ LTDA

Panamericana Sur Km 378  
San Carlos Ñuble 384-0000  
Chile  
e-mail : [info@mapar.cl](mailto:info@mapar.cl)  
Telefono: 56 42 2411765

# CARROCERÍA FURGÓN ISOTÉRMICA (SOBRE 6.000 kg DE CARGA)

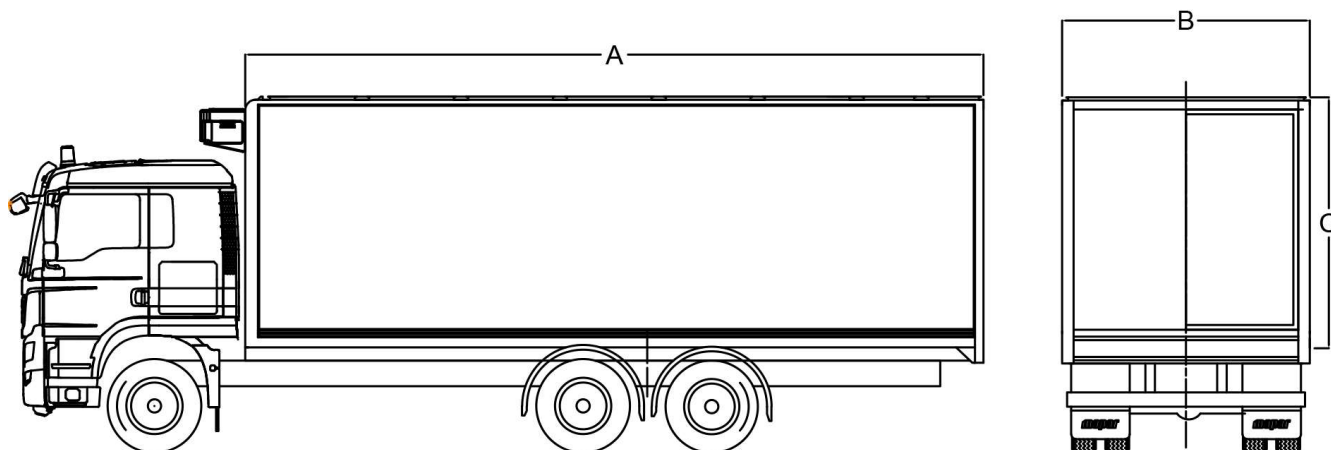

**C**arrocería diseñada para una larga vida útil, aún bajo condiciones de trabajo muy extremos. Componentes de alta calidad, estructura con perfiles de diseño propio, excelente estética y fabricación a medida, de acuerdo a los requerimientos del cliente.

	Denominación	Dimensión	Unidad
A	Longitud exterior de furgón	Desde 6000 a 9000	mm
B	Ancho exterior de furgón	Desde 2500 a 2600	mm
C	Altura de furgón	Desde 2200 a 2800	mm

## ESPECIFICACIONES TECNICAS PRINCIPALES

- Limones en perfiles tipo canal de 5 mm de espesor.
- Teleras en perfiles de 100 mm de altura.
- Piso en plancha de acero diamantado de 2,5 o 4 mm de espesor.
- Opciones de piso diamantado galvanizado, aluminio o acero inoxidable.
- Estructura principal del furgón en perfiles de diseño exclusivo de 2,5mm de espesor
- Aislamiento en poliuretano rígido de 35 kg/m<sup>3</sup> de densidad aproximada en 75 y 100 mm de espesor.
- Para traslado de productos a temperaturas frescas y congeladas.
- Forro exterior en plancha de acero galvanizado rodonado.
- Puertas traseras de dos manos con sistema de cierre de falleba exterior galvanizada
- Puertas con sello de goma exterior de doble labio
- Opciones de puertas laterales
- Luces de tipo LED, de acuerdo a reglamentación vigente
- Terminación en esmalte poliuretano, color a elección del cliente.

**mapar**

SOCIEDAD METALMECANICA PARADA LOPEZ LTDA